

# Puolustaja kolmantena kätenä

*Kolmas korkeaa!  
Vahdi pöydän kuvia!  
Ablokeeraa!  
Sarjasta matalin!*

Jos pöydässä ei ole korkeata korttia, jonka haluaisit myöhemmin peittää, pelaa kolmantena kätenä korkein korttisi.

Jos pöydässä on korkea kortti, kannattaa kolmannen käden "vahtia" tätä korttia.

#1

♦ K63

♦ 5

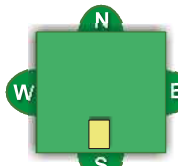

♦ AJ42

♦ ??

#2

♦ K63

♦ 5

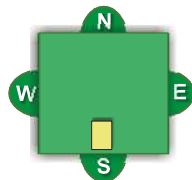

♦ AJ42

♦ ??

Jos pöydässä ei ole korkeata korttia, jonka haluaisit myöhemmin peittää, pelaa kolmantena kätenä korkein korttisi.

Jos pöydässä on korkea kortti, kannattaa kolmannen käden "vahtia" tätä korttia.

#1

♦ K63

♦ 10875

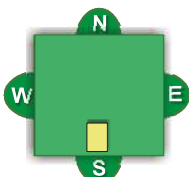

♦ AJ42

♦ Q9

#2

♦ K63

♦ Q875

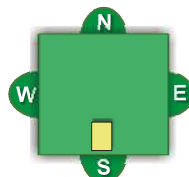

♦ AJ42

♦ 109

Jos pöydässä ei ole korkeata korttia, jonka haluaisit myöhemmin peittää, pelaa kolmantena kätenä korkein korttisi.

Jos pöydässä on korkea kortti, kannattaa kolmannen käden "vahtia" tätä korttia.

#1

♦ K63

♦ 10875

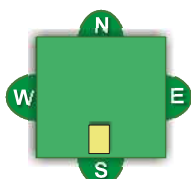

♦ AJ42

♦ Q9

Jos pelinviejällä on Q, saa hän sillä tikin. Myöhemmin partneri palauttaa 10 ja K ei saa tikkiä. Ässän "tehtävä" on vahtia pöydän K:sta.

#2

♦ K63

♦ Q875

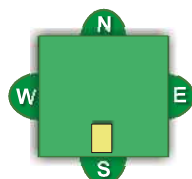

♦ AJ42

♦ 109

Jos pöydässä ei ole korkeata korttia, jonka haluaisit myöhemmin peittää, pelaa kolmantena kätenä korkein korttisi.

Lähde aina sarjan korkeimmalla kortilla.  
Kolmantena kätenä pelaa aina sarjan matalin kortti.

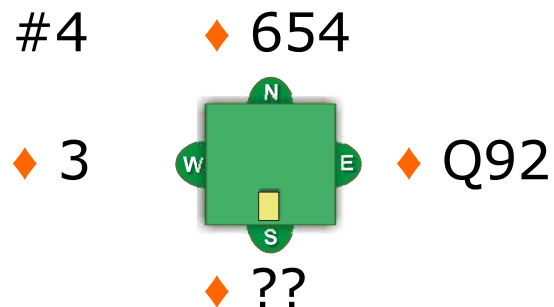
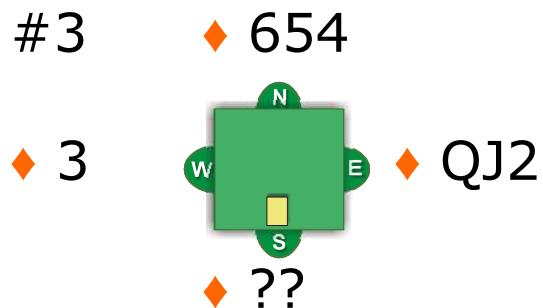

Jos pöydässä ei ole korkeata korttia, jonka haluaisit myöhemmin peittää, pelaa kolmantena kätenä korkein korttisi.

Lähde aina sarjan korkeimmalla kortilla.  
Kolmantena kätenä pelaa aina sarjan matalin kortti.

#3

♦ 654

♦ K1073

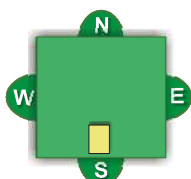

♦ QJ2

♦ A98

#4

♦ 654

♦ K1073

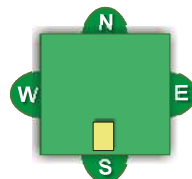

♦ Q92

♦ AJ8

Jos pöydässä ei ole korkeata korttia, jonka haluaisit myöhemmin peittää, pelaa kolmantena kätenä korkein korttisi.

Lähde aina sarjan korkeimmalla kortilla.  
Kolmantena kätenä pelaa aina sarjan matalin kortti.

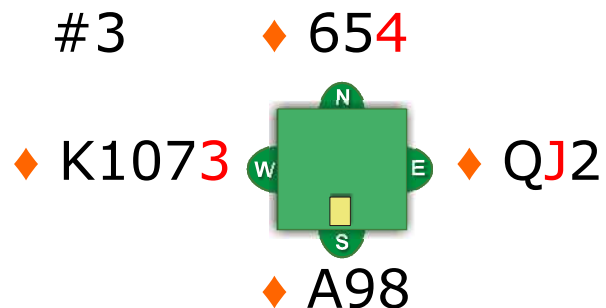

Pelaa J.

3. kätenä **peräkkäisten korttien matalin** kortti. Jos pelinviejä voittaa A:llä tikin, tietää länsi Q:n olevan partnerilla.

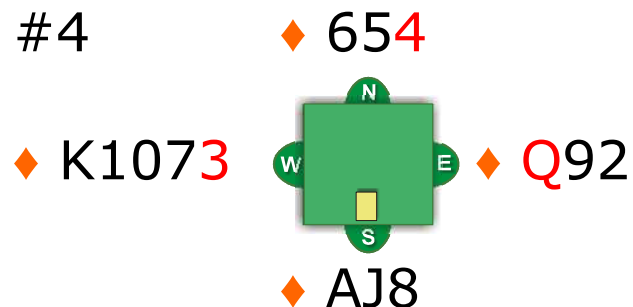

Jos pöydässä ei ole korkeata korttia, jonka haluaisit myöhemmin peittää, pelaa kolmantena kätenä korkein korttisi.

Lähde aina sarjan korkeimmalla kortilla.  
Kolmantena kätenä pelaa aina sarjan matalin kortti.

#3

♦ 654

♦ K1073

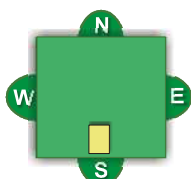

♦ QJ2

♦ A98

Pelaa J.

3. kätenä **peräkkäisten korttien matalin** kortti. Jos pelinviejä voittaa A:llä tikin, tietää länsi Q:n olevan partnerilla.

#4

♦ 654

♦ K1073

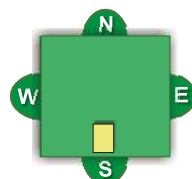

♦ Q92

♦ AJ8

Pelaa Q.

**3. käsi korkeaa.** Jos pelinviejä voittaa tikin A:llä, tietää länsi J:n olevan pelinviejällä. Tämän jälkeen idän kiinni päästyään pitää pelata ruutua.



Jos pöydässä on korkea kortti, kannattaa kolmannen käden "vahtia" tätä korttia.

#5

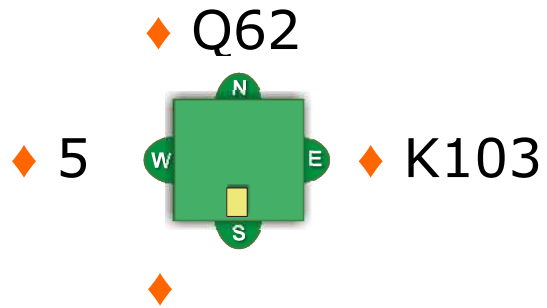

#6

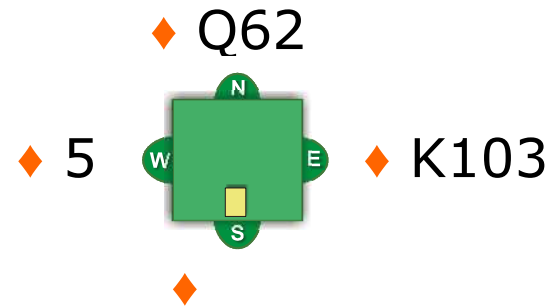

Jos pöydässä on korkea kortti, kannattaa kolmannen käden "vahtia" tätä korttia.

#5

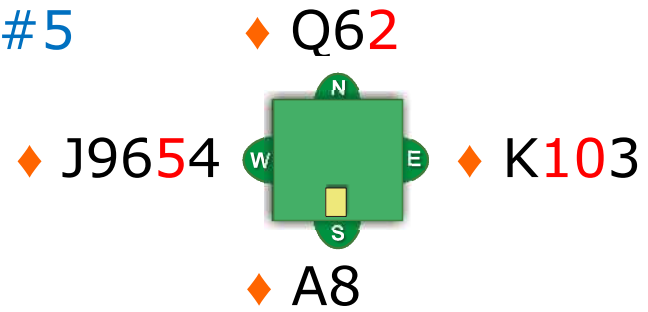

#6

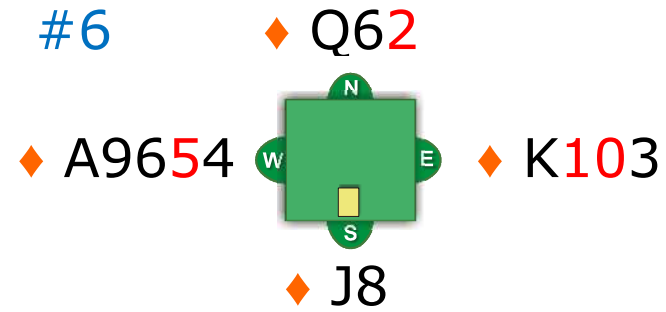

Jos pöydässä on korkea kortti, kannattaa kolmannen käden "vahtia" tätä korttia.

#5

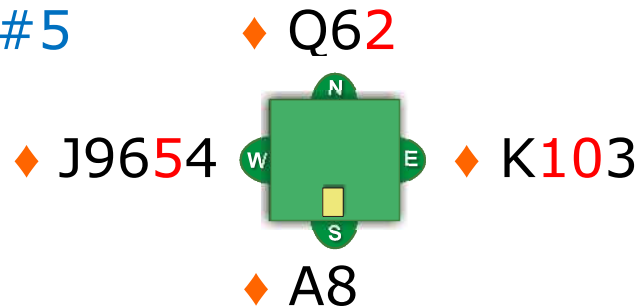

#6

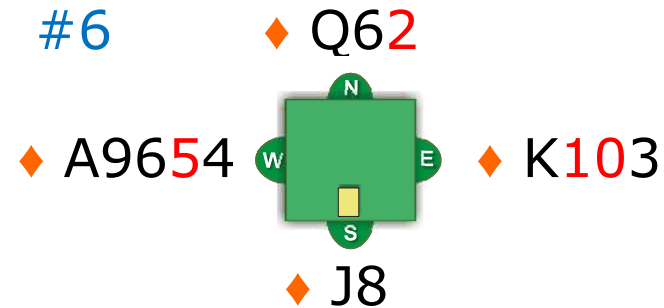

Pelaa 10.

Jos pelinviejällä on A, saa hän vain yhden ♦-tikin.  
Ja jos pelinviejällä on J, ei pelaamallasi kortilla ole merkitystä, pelinviejä saa joka tapauksessa yhden tikin.

Jos pöydässä on korkea kortti, kannattaa kolmannen käden "vahtia" tätä korttia.

#7

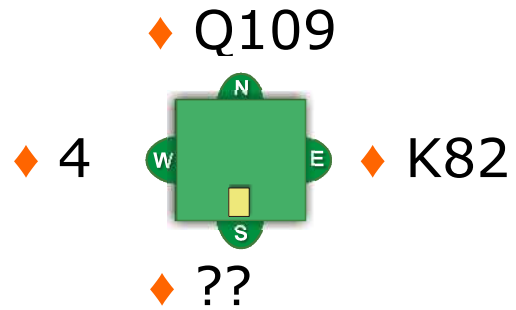

Jos pöydässä on korkea kortti, kannattaa kolmannen käden "vahtia" tätä korttia.

#7

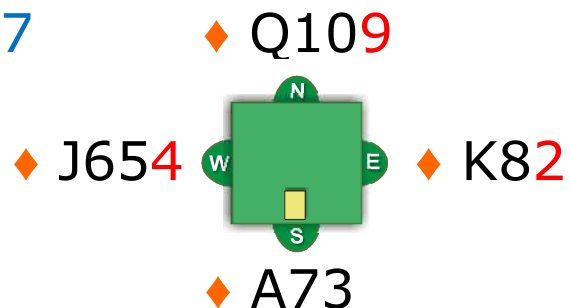

Pelaa pieni.

Jos pelaat K, saa pelinviejä väristä 3 tikkiä.

Kun pelaat pienen, on ♦-väri tämän jälkeen "frozen suit". Kumpi tahansa puoli joutuu väriä pelaamaan, antaa hän samalla vastapuolelle ylimääräisen tikin värissä.

Ablokeeraa kolmannessa kädessä!

#8

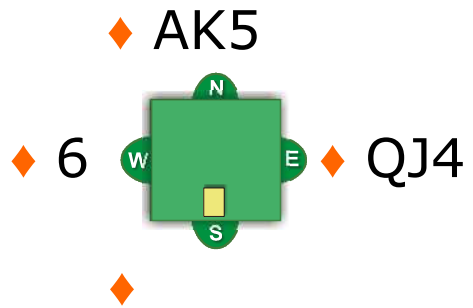

#9

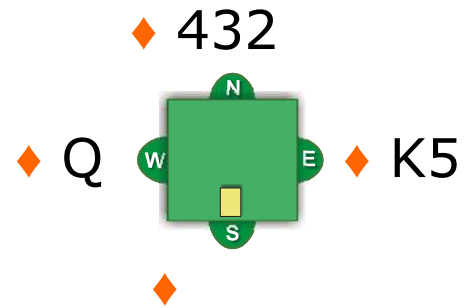

Ablokeeraa kolmannessa kädessä!

#8

♦ AK5

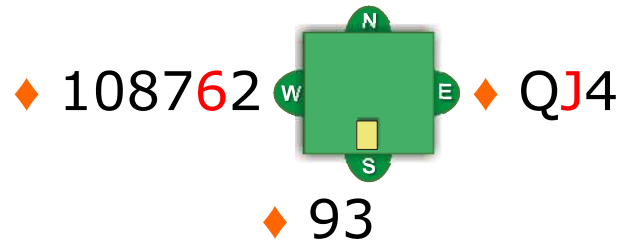

#9

♦ 432

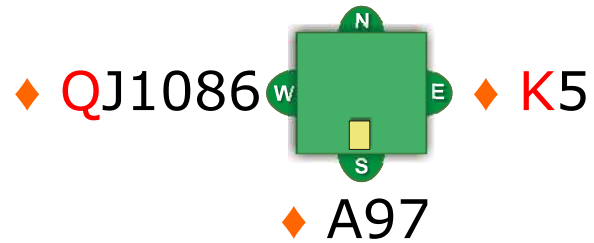

Ablokeeraa kuvakortti.  
Myöhemmin väriä  
pelattaessa pelaa taas  
kuva. Näin säilytät  
yhteydet partnerisi  
kanssa.

Ablokeeraa kolmannessa kädessä!

#8

♦ AK5

♦ 108762

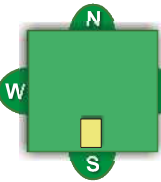

♦ QJ4

♦ 93

Ablokeeraa kuvakortti.  
Myöhemmin väriä  
pelattaessa pelaa taas  
kuva. Näin säilytät  
yhteydet partnerisi  
kanssa.

#9

♦ 432

♦ QJ1086

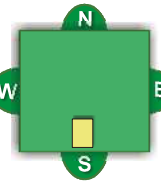

♦ K5

♦ A97

Ablokeeraa kuvasi.  
Pelaamalla pienen  
katkaiset yhteytenne.



Ablokeeraa kolmannessa kädessä!

#10

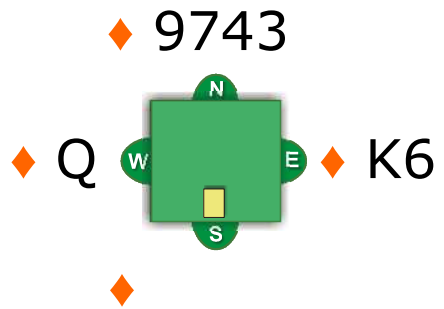

Ablokeeraa kolmannessa kädessä!

#10

♦ 9743

♦ QJ1085

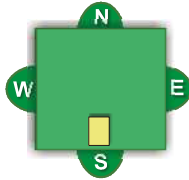

♦ K6

♦ A2

Nyt sinulla ei ole varaaablokeerata.

Pelaa ♦6.

Muuten pöydän 9 kasvaa vahvaksi.

Esim.11. Länsi lähtee ♥ 6:lla.

♠ A104

♥ A

♦ 9543

♣ AJ1043

♥ 6

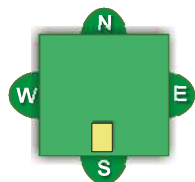

♠ J86

♥ KJ5

♦ Q1076

♣ K85

Esim.11. Länsi lähtee ♥6:lla.

♠ A104  
♥ A  
♦ 9543  
♣ AJ1043

♠ Q753  
♥ Q9763  
♦ J2  
♣ 92

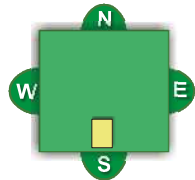

♠ J86  
♥ KJ5  
♦ Q1076  
♣ K85

♠ K92  
♥ 10842  
♦ AK8  
♣ Q76

Esim.11. Länsi lähtee ♥6:lla.

♠ A104  
♥ A  
♦ 9543  
♣ AJ1043

♠ Q753  
♥ Q9763  
♦ J2  
♣ 92

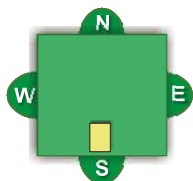

♠ J86  
♥ KJ5  
♦ Q1076  
♣ K85

♠ K92  
♥ 10842  
♦ AK8  
♣ Q76

Tunnusta J:llä.

Pelinviejä tulee 2. tikkiin käteen kiinni ♠:lla tai ♦:lla ja maskaa ♣:ä epäonnistuen. Jos sinulla on molemmat ♥-kuvat jäljellä, ette pysty ottamaan 4 ♥-tikkiä.

Palauta aina partnerin lähtöväriä, ellei pöydän ja omat korttisi nähtyäsi **selvästi** kannata palauttaa jotain muuta väriä.

**Kahdesta** jäljellä olevasta kortista palauta **korkeampi** ja **kolmesta** tai useammasta kolmanneksi korkein. Kuitenkin aina sarjan korkein.

Kahdesta jäljellä olevasta kortista palauta korkeampi ja kolmesta tai useammasta kolmanneksi korkein. Kuitenkin aina sarjan korkein.

Esim.12.

♠ A10643

♥ 6

♦ K76

♣ A532

♥ 4

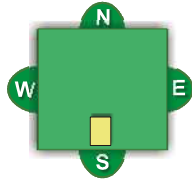

♠ K72

♥ Q853

♦ J108

♣ 1097

Kahdesta jäljellä olevasta kortista palauta korkeampi ja kolmesta tai useammasta kolmanneksi korkein. Kuitenkin aina sarjan korkein.

Esim.12.

♠ A10643

♥ 6

♦ K76

♣ A532

♠ 85

♥ K10742

♦ 952

♣ QJ6

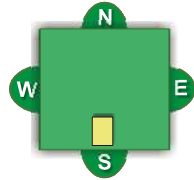

♠ K72

♥ Q853

♦ J108

♣ 1097

♠ QJ9

♥ AJ9

♦ AQ43

♣ K84



Kahdesta jäljellä olevasta kortista palauta korkeampi ja kolmesta tai useammasta kolmanneksi korkein. Kuitenkin aina sarjan korkein.

Esim.12.

♠ A10643

♥ 6

♦ K76

♣ A532

♠ 85

♥ K10742

♦ 952

♣ QJ6

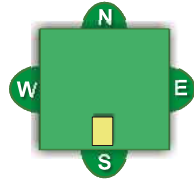

♠ K72

♥ Q853

♦ J108

♣ 1097

♠ QJ9

♥ AJ9

♦ AQ43

♣ K84

Kahdesta jäljellä olevasta kortista palauta korkeampi ja kolmesta tai useammasta kolmanneksi korkein. Kuitenkin aina sarjan korkein.

Esim.12.

♠ A10643

♥ 6

♦ K76

♣ A532

♠ 85

♥ K10742

♦ 952

♣ QJ6

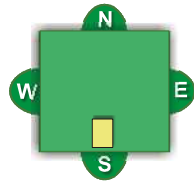

♠ K72

♥ Q853

♦ J108

♣ 1097

♠ QJ9

♥ AJ9

♦ AQ43

♣ K84

Kun itä on kiinni ♠K:lla, hän palauttaa ♥3:n. Länsi tietää pelinviejällä olevan vain 2 herttaa jäljellä, ja hän voi ottaa 10 lisäksi K. Nyt idän pitäisi osata ablokeerata 8!

Kahdesta jäljellä olevasta kortista palauta korkeampi ja kolmesta tai useammasta kolmanneksi korkein. Kuitenkin aina sarjan korkein.

Esim.13.

♠ A10643

♥ 6

♦ K76

♣ A532

♥ 4

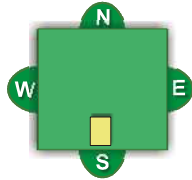

♠ K72

♥ Q85

♦ A1083

♣ 1097

Kahdesta jäljellä olevasta kortista palauta korkeampi ja kolmesta tai useammasta kolmanneksi korkein. Kuitenkin aina sarjan korkein.

Esim.13.

♠ A10643

♥ 6

♦ K76

♣ A532

♠ 85

♥ K10742

♦ 952

♣ QJ6

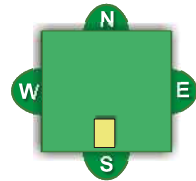

♠ K72

♥ Q85

♦ A1083

♣ 1097

♠ QJ9

♥ AJ93

♦ QJ3

♣ K84

Kahdesta jäljellä olevasta kortista palauta korkeampi ja kolmesta tai useammasta kolmanneksi korkein. Kuitenkin aina sarjan korkein.

Esim.13.

♠ A10643

♥ 6

♦ K76

♣ A532

♠ 85

♥ K10742

♦ 952

♣ QJ6

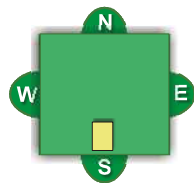

♠ K72

♥ Q85

♦ A1083

♣ 1097

♠ QJ9

♥ AJ93

♦ QJ3

♣ K84

Kahdesta jäljellä olevasta kortista palauta korkeampi ja kolmesta tai useammasta kolmanneksi korkein. Kuitenkin aina sarjan korkein.

Esim.13.

♠ A10643

♥ 6

♦ K76

♣ A532

♠ 85

♥ K10742

♦ 952

♣ QJ6

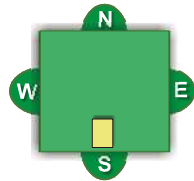

♠ K72

♥ Q85

♦ A1083

♣ 1097

♠ QJ9

♥ AJ93

♦ QJ3

♣ K84

Kun itä on kiinni ♠K:lla, hän palauttaa ♥8:n.

Kahdesta jäljellä olevasta kortista palauta korkeampi ja kolmesta tai useammasta kolmanneksi korkein. Kuitenkin aina sarjan korkein.

Esim.13.

♠ A10643

♥ 6

♦ K76

♣ A532

♠ 85

♥ K10742

♦ 952

♣ QJ6

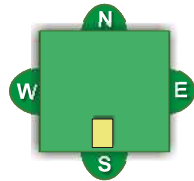

♠ K72

♥ Q85

♦ A1083

♣ 1097

♠ QJ9

♥ AJ93

♦ QJ3

♣ K84

Kun itä on kiinni ♠K:lla, hän palauttaa ♥8:n. Nyt länsi tietää pelinviejällä olevan vielä 2 herttaa jäljellä.

Hän vaihtaa väriä ja myöhemmin itä pääsee ♦A:lla kiinni kääntämään pelinviejän läpi.

Esim.14. Länsi lähtee ♠2:lla.

♠ KJ10

♥ QJ3

♦ 10943

♣ J94

♠ 2

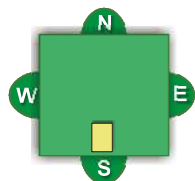

♠ A93

♥ 984

♦ 752

♣ AQ108



Esim.14. Länsi lähtee ♠2:lla.

♠ KJ10  
♥ QJ3  
♦ 10943  
♣ J94

♠ Q642  
♥ 10762  
♦ A6  
♣ 752

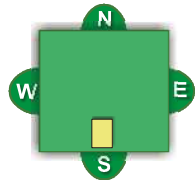

♠ A93  
♥ 984  
♦ 752  
♣ AQ108

♠ 875  
♥ AK5  
♦ KQJ8  
♣ K63

Esim.14. Länsi lähtee ♠2:lla.

♠ KJ10

♥ QJ3

♦ 10943

♣ J94

♠ Q642

♥ 10762

♦ A6

♣ 752

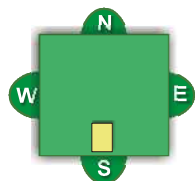

♠ A93

♥ 984

♦ 752

♣ AQ108

♠ 875

♥ AK5

♦ KQJ8

♣ K63

Itä näkee, ettei padassa ole  
mitään tulevaisuutta.

Esim.14. Länsi lähtee ♠2:lla.

♠ KJ10

♥ QJ3

♦ 10943

♣ J94

♠ Q642

♥ 10762

♦ A6

♣ 752

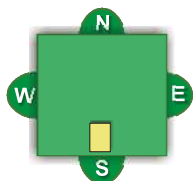

♠ A93

♥ 984

♦ 752

♣ AQ108

♠ 875

♥ AK5

♦ KQJ8

♣ K63

Itä näkee, ettei padassa ole mitään tulevaisuutta.

Oikea käantö on ♣Q.

Länsi pääsee myöhemmin kiinni ♦A:lla ja ♣-käantö tuo pietin.

Esim.15. Länsi lähtee ♠4:lla.

♠ AQ6  
♥ AK106  
♦ Q103  
♣ K106

♠ 4

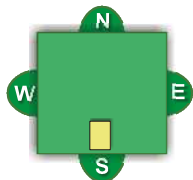

♠ K52  
♥ 53  
♦ 872  
♣ AQ874

Esim.15. Länsi lähtee ♠4:lla.

♠ AQ6  
♥ AK106  
♦ Q103  
♣ K106

♠ J974  
♥ 8742  
♦ A95  
♣ 92

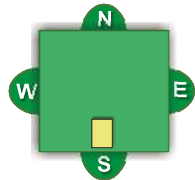

♠ K52  
♥ 53  
♦ 872  
♣ AQ874

♠ 1083  
♥ QJ9  
♦ KJ64  
♣ J53

Esim.15. Länsi lähtee ♠4:lla.

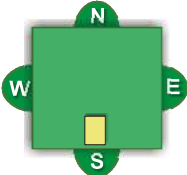
♠ J974	♠ AQ6	♠ K52
♥ 8742	♥ AK106	♥ 53
♦ A95	♦ Q103	♦ 872
♣ 92	♣ K106	♣ AQ874
		
	♠ 1083	
	♥ QJ9	
	♦ KJ64	
	♣ J53	

Taaskin ♠-värin palauttamisessa ei ole mieltä. ♣-väri on paljon lupaavampi pietin saamisen kannalta.

Esim.15. Länsi lähtee ♠4:lla.

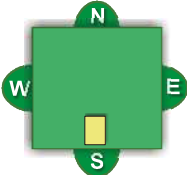
♠ J974	♠ AQ6	♠ K52
♥ 8742	♥ AK106	♥ 53
♦ A95	♦ Q103	♦ 872
♣ 92	♣ K106	♣ AQ874
		
	♠ 1083	
	♥ QJ9	
	♦ KJ64	
	♣ J53	

Taaskin ♠-värin palauttamisessa ei ole mieltä. ♣-väri on paljon lupaavampi pietin saamisen kannalta. ♣7 toiseen tikkiin. Ja kun länsi pääsee myöhemmin kiinni ♦A:llä, hän kääntää ♣, 2 pietiä.

Esim.16. Länsi lähtee ♥4:lla.

♠ KJ5  
♥ Q85  
♦ 752  
♣ AJ43

♥ 4

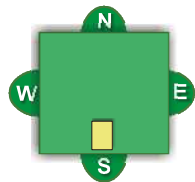

♠ A1043  
♥ 932  
♦ 863  
♣ K76



Esim.16. Länsi lähtee ♥4:lla.

♠ KJ5  
♥ Q85  
♦ 752  
♣ AJ43

♥ 4

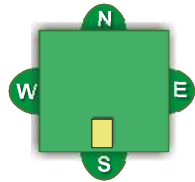

♠ A1043  
♥ 932  
♦ 863  
♣ K76

♥ A

Esim.16. Länsi lähtee ♥4:lla.

♠ KJ5  
♥ Q85  
♦ 752  
♣ AJ43

♥ 4

♣ 2

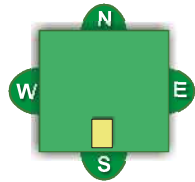

♠ A1043

♥ 932

♦ 863

♣ K76

♥ A

♣ Q

Miksi pelinviejä ei voittanut  
1. tikkiä 10:llä tai J:llä?

Esim.16. Länsi lähtee ♥4:lla.

♠ KJ5  
♥ Q85  
♦ 752  
♣ AJ43

♥ 4

♣ 2

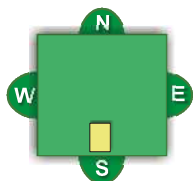

♠ A1043

♥ 932

♦ 863

♣ K76

♥ A

♣ Q

Miksi pelinviejä ei voittanut 1.  
tikkiä 10:llä tai J:llä?  
Voiko lännellä olla KJ10x(x)?

Esim.16. Länsi lähtee ♥4:lla.

♠ KJ5  
♥ Q85  
♦ 752  
♣ AJ43

♥ 4

♣ 2

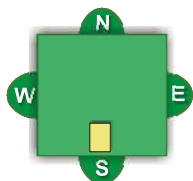

♠ A1043

♥ 932

♦ 863

♣ K76

♥ A

♣ Q

Miksi pelinviejä ei voittanut 1. tikkiä 10:llä tai J:llä?  
Voiko lännellä olla KJ10x(x)?  
Pietä ei tule ♥-väristä.  
♠-väri on ainoa mahdollisuus.

Esim.16. Länsi lähtee ♥4:lla.

♠ KJ5  
♥ Q85  
♦ 752  
♣ AJ43

♠ Q82  
♥ J1074  
♦ K104  
♣ 952

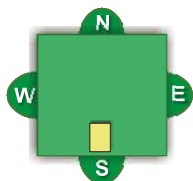

♠ A1043  
♥ 932  
♦ 863  
♣ K76

♠ 976  
♥ AK6  
♦ AQJ9  
♣ Q108

Pelinviejä saa tikin K:lla ja leikkaa jossain vaiheessa ♦. ♠-kääntö tuo 5 tikkiä puolustukselle.